

# TPM系列-1000噸整直機



田豐空油壓有限公司

Tian Feng  
Machinery Co.,Ltd.



田豐空油壓有限公司  
Tian Feng Machinery Co.,Ltd.

412台中市大里區景庄街202巷31號

No.31, Ln. 202, Jingzhuang St., Dali Dist., Taichung City 412, Taiwan

TEL:+886-4-2492-5827 . +886-4-2496-5805

FAX:+886-4-2496-0948

www.tianfeng.com.tw E-mail:info@tianfeng.com.tw

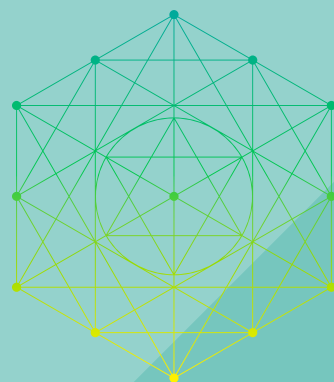

R53726-PMC M06020140113號00





台灣田豐自動機械一流品牌，  
設計製造高質量的產業，並具有最完整產品系列

**公司沿革:**

- 1995年設立和工業社,經營油壓機械專用機組立
- 2005年更名為“田豐空油壓有限公司” 開發沖壓系列銲接系列
- 2006年開發四軸自動送料成型機沖壓提升產能穩定度
- 2010年安全型式認證合格證書、商品檢驗登入證書
- 2011年開發綠色環保壓縮機械系列
- 2012年與建國科技大學產學合作伺服節能油壓沖壓床
- 2013年開發1000噸銷售新加坡、日本、美國、澳洲..等地
- 2018年開發美國休士頓NASA 特殊材料整直機
- 2019年開發唯一自由落體封箱機系列

- 1995 Li Ho Industrial Corporation was established in 1995, specialised in oil hydraulic Press machines.
- 2005 In 2005, the company was renamed 『Tien Feng Machinery Company Limited』, and developed a series of green energy stamping welding products.
- 2006 Four-axis automatic feeding forming machine stamping to improve production capacity stability.
- 2010 In 2010, we got a safety certification, and commodity inspection login certification.
- 2011 A series of green energy compressors were successfully developed.
- 2012 In 2012, we work with Chienkuo Technology University and developed servo energy saving hydraulic stamping press.
- 2013 In the year, we successfully exported more than 1000 tons series of hydraulic stamping press machines to Singapore, Japan, the USA, Australia etc...
- 2018 We successfully developed American Huston NASA special material straightening machine.
- 2019 In this year, we have successfully developed a series of fall sealing machine which are the only technique product in the market.

**TPA 系列-桌上型沖壓機 Air Pressure Punch**

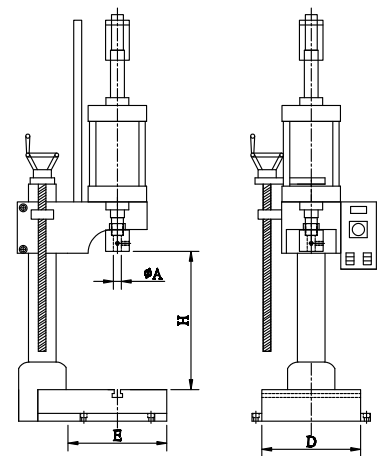

形式 Model	TPA-200	TPA-300	TPA-500	TPA-800	TPA-1000	TPA-1500
出力(KG) Pressurize Capacity	200	300	500	800	1000	1500
行程(mm) Stroke	Ø63x150	Ø80x150	Ø100x150	Ø125x150	Ø150x150	Ø180x150
移動最大開距(mm)	300	310	300	350	350	350
移動最小開距(mm)	100	100	100	100	100	100
可調定位	75	75	75	75	75	75
電壓(AC) Voltage	110/220V	110/220V	110/220V	110/220V	110/220V	110/220V
台面尺寸(mm) Area of Bolster	180x200	180x200	180x200	250x250	250x250	250x250

※ Welcome You Inquiry For Special Specification required

**TPC 系列-油壓桌上型沖壓機 C-Frame Hydraulic Press**

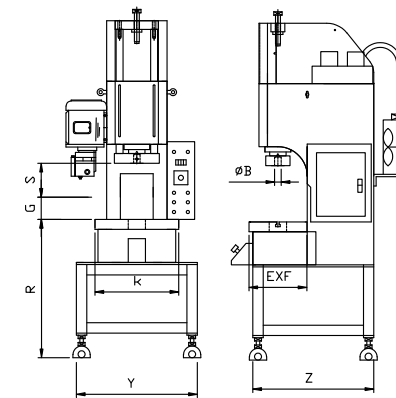

- 1.本系列採用鋼性特佳 C 型結構、適用於輕、重負荷作業。
- 2.可指定加裝光電安全裝置、自動進退料裝置、緩衝缸及頂料裝置、產品符合國家安全規定型式檢定合格認證。
- 3.除標準規格、亦可配合客戶需求改變、請於訂購時特別指定。

形式 Model	TPC-1	TPC-2	TPC-3	TPC-5	TPC-10	TPC-15
出力(TONS) Pressurize Capacity	1	2	3	5	10	15
行程(mm) Stroke	Ø50x150	Ø63x150	Ø63x150	Ø63x150	Ø100x200	Ø125x250
上升速度(m/min) Ascending Speed	6.3	4.0	4.0	2.5	2.2	2.0
下降速度(m/min) Descend Speed	12.7	8.1	8.1	6.2	5.3	4.8
馬達(HP) Motor	2HP/4P	2HP/4P	2HP/4P	3HP/4P	5HP/4P	5HP/4P
開距(mm) Open Height	270	270	270	270	325	325
台面尺寸(mm) Table Size	255x380	295x400	295x400	335x485	335x485	450x550

TPC依客戶需求15噸以上系列皆有  
※ Welcome You Inquiry For Special Specification required

**TPO 系列-轉盤型自動沖壓機 Hydraulic Punch Press Machine With Rotary Table**

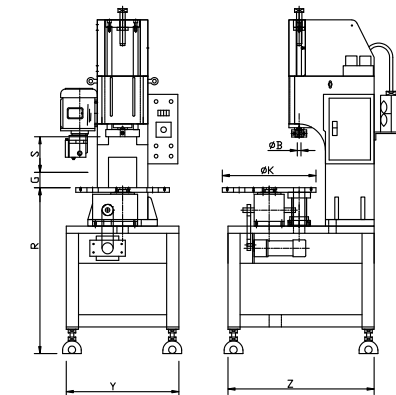

- 1.本系列沖壓機，採用鋼性特佳C型結構、適用於輕、重負荷作業。自動送料迴轉盤裝置，能分度4/6/8/12/16，有效提升生產效率。
- 2.可指定加裝光電安全裝置、自動進退料裝置、緩衝缸及頂料裝置、產品符合國家安全規定型式檢定合格認證。
- 3.除標準規格、亦可配合客戶需求改變、請於定購時特別指定。

形式 Model	TPC-1	TPC-3	TPC-5	TPC-10	TPC-15	TPC-20
出力(TONS) Pressurize Capacity	1	2	3	5	10	20
行程(mm) Stroke	Ø50x150	Ø63x150	Ø63x150	Ø100x200	Ø125x250	Ø150x250
上升速度(m/min) Ascending Speed	6.3	4.0	2.5	2.2	2.0	2.0
下降速度(m/min) Descend Speed	12.7	8.1	6.2	5.3	4.8	4.8
馬達(HP) Motor	2HP/4P	2HP/4P	3HP/4P	5HP/4P	5HP/4P	5HP/4P
開距(mm) Open Height	270	270	270	325	325	325
圓盤徑(mm) Table Size	Ø500/600mm	Ø500/600mm	Ø500/600mm	Ø500/600mm	Ø500/600mm	Ø500/600mm
分度等分 Indexing	4/6/8/12/16	4/6/8/12/16	4/6/8/12/16	4/6/8/12/16	4/6/8/12/16	4/6/8/12/16

※ Welcome You Inquiry For Special Specification required

## TPB 系列-油壓四柱型沖壓 Four-Column Hydraulic Press

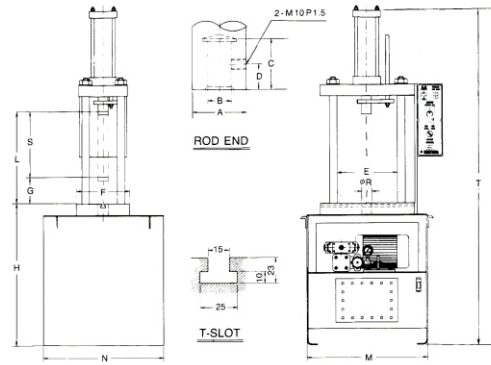

- 1.油壓四柱型系列衝壓機，衝壓台產品標準規格，由於馬力小、出力大、最適宜軸承、工件壓入、成型、鉚合、沖孔。
- 2.剪斷及彈簧預壓裝配線....等。亦可配合客戶需求加裝作業需求，例如震動式、頂料、側孔、圓盤式等，請於訂購時特別指定。
- 3.除標準規格，亦可配合客戶需求改變，請於訂購時特別指定。

形式 Model	TPB-5	TPB-10	TPB-15	TPB-20	TPB-30	TPB-50	TPB-80	TPB-100
出力(TONS) Pressurize Capacity	5	10	15	20	30	50	80	100
行程(mm) Stroke	300	300	300	300	350	350	400	400
快降速度(m/min) Descending Speed	5.2	4.5	3.1	2.1	2	1.8	1.5	1
加壓速度(m/min) Pressing Speed	2.5	2.2	1.4	1.1	1.0	0.4	0.3	0.2
上升速度(m/min) Ascending Speed	4.8	4.6	2.7	2.3	2	1.0	1.5	1
馬達(HP) Motor	3	5	5	5	7.5	10	15	15
開距(mm) Open Height	360	360	390	390	470	500	580	580
台面尺寸(mm) Table Size	270x380	270x380	340x450	340x450	350x500	450x600	550x750	550x750

※ Welcome You Inquiry For Special Specification required

## TPS 系列-四柱型油壓高速沖床 Four-Column Hydraulic Press

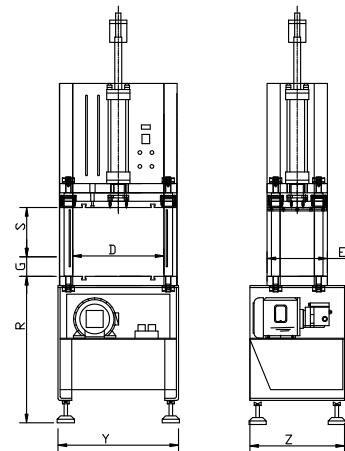
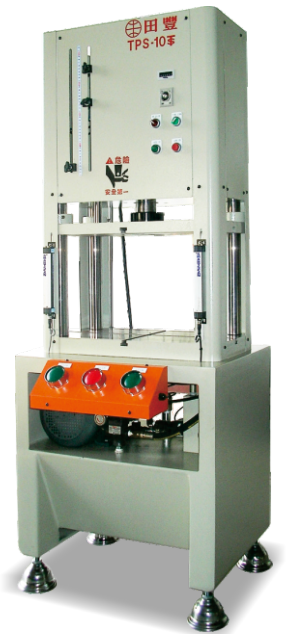

- 1.油壓四柱型系列衝壓機，衝壓台產品，由於馬力小、出力大、最適宜軸承、工件壓入、成型、鉚合、沖孔、剪斷及彈簧預壓裝配線....等。
- 2.亦可配合客戶需求加裝作業需求，例如震動式、頂料、側孔、圓盤式等。請於訂購時特別指定。
- 3.沖壓機、沖壓台除標準規格，亦可配合客戶需求改變，請於訂購時特別指定。

形式 Model	TPS-5	TPS-10	TPS-15	TPS-20	TPS-30	TPS-50	TPS-80	TPS-100
出力(TONS) Pressurize Capacity	5	10	15	20	30	50	80	100
行程(mm) Stroke	300	300	300	300	350	350	400	400
快降速度(m/min) Descending Speed	5.2	4.5	3.1	2.1	2	1.8	1.5	1
加壓速度(m/min) Pressing Speed	2.5	2.2	1.4	1.1	1.0	0.4	0.3	0.2
上升速度(m/min) Ascending Speed	4.8	4.6	2.7	2.3	2	1.8	1.5	1
馬達(HP) Motor	3	5	5	5	7.5	10	15	15
開距(mm) Open Height	360	360	390	390	470	500	580	580
台面尺寸(mm) Table Size	270x380	270x380	340x450	340x450	350x500	450x600	550x750	550x750

※ Welcome You Inquiry For Special Specification required

## TPH 系列-四柱熱壓成沖壓系列 Four-Column Heating Press



形式 Model	TPH-5	TPH-10	TPH-15	TPH-20	TPH-30	TPH-50	TPH-60	TPH-80
出力(TONS) Pressurize Capacity	5	5	15	20	30	50	50	80
行程(mm) Stroke	300	300	300	300	350	350	350	400
加熱溫度(°C) Heating	300	300	300	300	300	300	300	300
馬達(HP) Motor	3	5	5	5	7.5	10	10	15
開距(mm) Open Height	360	360	390	390	470	500	500	580
台面尺寸(mm) Table Size	270x380	270x380	340x450	340x450	350x500	450x600	450x600	550x750

※ Welcome You Inquiry For Special Specification required

- 1.本系列採用鋼性特佳四柱結構，以高出力、高效率、省能源設計，附加之導套精心設計以確保精度。
- 2.可指定加裝緩衝或進退料、光電安全裝置、電熱板及出心定位、荷重管理系統、起模滑軌裝置，符合國家安全規定型式檢定合格認證。
- 3.除標準規格，亦可配合客戶需求改變，請於訂購時特別指定。

## TPM 系列-四柱快速導桿型沖壓機 Four-column hydraulic high-speed punch

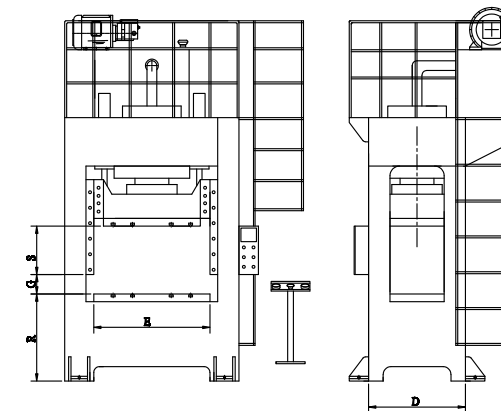

- 1.四柱快速導桿型沖壓機，衝壓台產品，由主油壓缸搭配兩組副油壓缸，使穩定性提昇、速度更快、出力大。
- 2.亦可配合客戶需求加裝作業需求，例如震動式、頂料、側孔等。請於訂購時特別指定。
- 3.沖壓機、沖壓台除標準規格，亦可配合客戶需求改變，請於訂購時特別指定。

形式 Model	TPM-100	TPM-150	TPM-200	TPM-300	TPM-500	TPM-1000
出力(TONS) Pressurize Capacity	100	150	200	300	500	1000
行程(mm) Stroke	400	500	600	600	800	800
快降速度(mm/sec) Descending Speed	250	250	250	250	250	250
加壓速度(mm/sec) Pressing Speed	5-10	5-10	5-10	5-10	5-10	5-10
上升速度(mm/sec) Ascending Speed	200	200	200	200	200	200
馬達(HP) Motor	15	20	20	20	25	30
開距(mm) Open Height	600	700	800	800	1000	1000

※ Welcome You Inquiry For Special Specification required



## TPCE系列-油壓壓落地滑座C型沖壓機 C-Frame Hydraulic Press

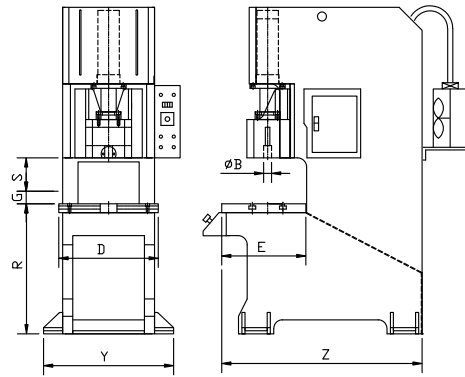

1. TPCE 系列快速下降接近工作物時減速加壓，作業完成快速上升，滑座保護模具壽命。
2. 擺脫傳統沖床喉距大淺，機械故障之危險，例如打字、鈹金沖通風孔、安培孔、成型裝配...等。除標準規格，亦可配合客戶需求改變，請於訂購時特別指定。

形式 Model	TPCE-15	TPCE-20	TPCE-30	TPCE-50	TPCE-60	TPCE-100
出力(TONS) Pressurize Capacity	15	20	30	50	60	100
行程(mm) Stroke	200	200	200	200	200	200
快降速度(m/min) Descending Speed	14	14	14	11.6	11.6	11.6
加壓速度(m/min) Pressing Speed	1.9	1.9	1.3	0.9	0.7	0.6
上升速度(m/min) Ascending Speed	5.2	5.2	7.3	5.7	3.9	2.9
馬達(HP) Motor	5HP/4P	7.5HP/4P	7.5HP/4P	10HP/4P	10HP/4P	15HP/4P
開距(mm) Open Height	300	300	350	350	350	350
台面尺寸(mm) Table Size	580x500	580x500	650x550	680x600	680x600	680x600

TPCH依客戶需求100噸以上系列皆有  
 ※ Welcome You Inquiry For Special Specification required

## TVB系列-打包機 dynamic baler



1. 適用捆包物：紙類、塑膠、棉花等膨鬆物。
2. 特性：速度快、力道強、操作簡單、安全性高。可訂製廢油桶壓縮機。

形式 Model	TVB-15	TVB-30	TVB-45
捆包尺寸(mm)	1000x600x700	1000x600x700	1000x1000x1000
壓縮出力(Tons)	15	30	45
壓縮時間程(Kgs)	15	20	25
捆包重量(mm)	Max.100	Max.200	Max.300
入口尺寸(mm)	1000x600	1000x600	1000x700
機械尺寸(mm)	1550x750x2620	1550x750x2620	1650x1120x3460

※ Welcome You Inquiry For Special Specification required

## TPCH系列-油壓落地C型沖壓機 C-Frame Hydraulic Pres

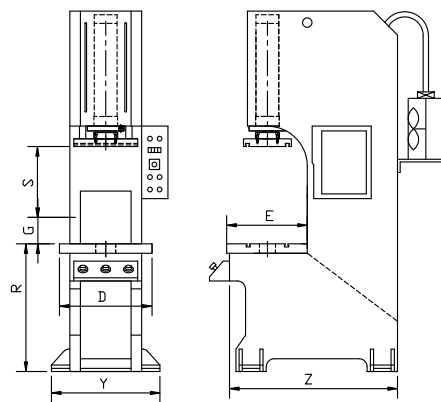

- TPCH 系列快速下降接近工作物時減速加壓，作業完成快速上升，滑座保護模具壽命。擺脫傳統沖床喉距大淺，機械故障之危險，例如打字、鈹金沖通風孔、安培孔、成型裝配...等。除標準規格，亦可配合客戶需求改變，請於訂購時特別指定。

形式 Model	TPCH-5	TPCH-10	TPCH-15	TPCH-20	TPCH-30	TPCH-50	TPCH-60	TPCH-100
出力(TONS) Pressurize Capacity	5	10	15	20	30	50	60	100
行程(mm) Stroke	250	300	400	400	400	400	400	400
快降速度(m/min) Descending Speed	14	414	14	14	14	11.6	11.6	11.6
加壓速度(m/min) Pressing Speed	3.5	2.2	1.9	1.9	1.3	0.9	0.7	0.6
上升速度(m/min) Ascending Speed	16.5	8.0	5.2	5.2	7.3	5.7	3.9	2.9
馬達(HP) Motor	3HP/4P	5HP/4P	5HP/4P	7.5HP/4P	7.5HP/4P	10HP/4P	10HP/4P	15HP/4P
開距(mm) Open Height	400	450	550	550	550	550	550	550
台面尺寸(mm) Table Size	525x400	570x450	580x500	580x500	650x550	680x600	680x600	680x600

TPCE依客戶需求100噸以上系列皆有  
 ※ Welcome You Inquiry For Special Specification required

## TPU系列-油壓式廢棄油桶壓縮機



1. 適用廢油桶：任何油桶、油漆桶、等等。
2. 特性：速度快、力道強、操作簡單、安全性高。

形式 Model	TPU-15	TPU-30	TPU-45
油桶尺寸 (mm)	需求 demand	需求 demand	需求 demand
壓縮出力 (Tons)	15	30	45
壓縮時間 (Sec)	15	20	25
入口尺寸 (mm)	670 x 670 x 1100	670 x 670 x 1100	670 x 670 x 1100
機械尺寸 (mm)	1470 x 935 x 2540	1450 x 960 x 3300	1750 x 1100 x 3300

※ Welcome You Inquiry For Special Specification required